



Fettabscheider Mobil

Ausschreibungstext

Fettabscheideranlage für bewegliche Spüleinrichtungen

mit integriertem Schlammfang 10 l Inhalt, Fettspeichermenge 9 Liter, Gesamtinhalt 32 Liter, zur Freiaufstellung in frostgeschützten Räumen, aus Kunststoff Polyethylen (LLDPE)

bauaufsichtliche Zulassung Z-54.6-316

Anschlüsse DN 50
entsprechend DIN 19535 - PE-Rohr,
Schraubdeckel DN 350 aus Polyethylen

Gewicht etwa 9,75 kg

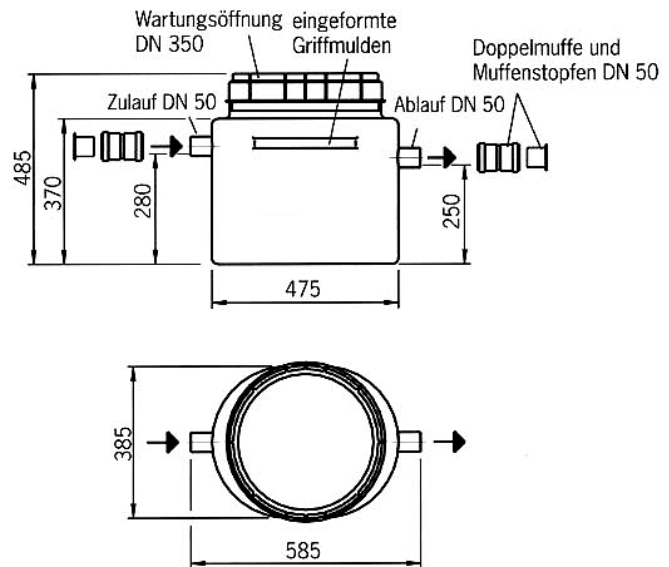

Technische Daten

DN	Inhalt (Liter)			Gewicht etwa kg	
	Schlammfang	Gesamt	Fettspeichermenge	leer	gefüllt
50	10	32	9	9,75	42

Verwendung / Anwendungsbereich

Die Abscheider dürfen für den Anschluss jeweils einer gewerblichen Spülmaschine mit einem maximalen Wasserbedarf von 5 l/Spülzyklus und einer Spülzeit von mindestens 1 Minute verwendet werden. Neben der Spülmaschine darf ein Ablauf einer Einrichtung angeschlossen werden, die zum Vorspülen des Geschirrs verwendet wird und kurzzeitig in Betrieb ist.

Anwendungsbereiche sind z.B.

- mobile Imbissstände, bedingt auch stationäre
- Spülen von Lehrküchen
- gelegentliche Essenszubereitung wie in unbewirtschafteten Bürgerhäusern
- gelegentliche Hausschlachtungen sowie vergleichbare Anwendungen
- Geschirrmobile

Allgemeines

Grundsätzlich sind Fettabscheider so nah wie möglich an den Ablaufstellen einzubauen.

Freistehende Anlagen in Räumen müssen zur problemlosen Entsorgung gut zugänglich sein. Vor, hinter und über der Anlage ist ausreichender Bedienungsraum vorzusehen.

Betrieb und Wartung

Nach Anforderung des Deutschen Instituts für Bautechnik, Berlin (DIBT) ist das Fett täglich abzuschöpfen! Nach Beendigung eines Einsatzes, mindestens jedoch einmal pro Woche, ist der Fettabscheider vollständig zu leeren und zu reinigen!