

**GARVENS**

Heizungssysteme • Pumpentechnik • Wasseraufbereitung • Schwimmbad

# Abwasserhebeanlage

## Serie GH-Kompakt

**Ausführung:**

- Sammelbehälter aus Polyethylen mit 55 l Inhalt
- Schaltvolumen einstellbar von 19 l bis 45 l je nach verwendeten Zulaufanschlüssen
- Mit Drehstrommotoren von 1,1, 1,5 und 3,0 kW lieferbar
- Freistromradpumpe mit hohem Wirkungsgrad und erheblich verringertem Laufgeräusch
- 50 mm freier Durchgang
- Druckabgang DN 100 mit integrierter Rückschlagklappe
- Übergangsstück für Druckleitung DN80 als Option erhältlich
- Zuläufe seitlich 3 x DN100 und 3 x DN 50, von oben 1 x DN 50/100
- 2 zusätzliche Anschlüsse 1 1/2" für Handmembranpumpe
- Entlüftung Ø 75 mm

**Steuerung:**

- pneumatische Niveausteuerng ZPS1 mit Mikrocontroller
- LCD-Klartextanzeige für Füllstand, Wartung Betriebsstunden und Sammelstörmeldung
- Netzabhängige Alarmanlage
- Schaltkasten zur Innenmontage

**Einsatzgebiete:**

- Förderung von häuslichem Abwasser aus einer Kellerwohnung oder einem Einfamilienhaus
- zur Überflurinstallation in frostgeschützten Räumen unterhalb der Rückstauenebene

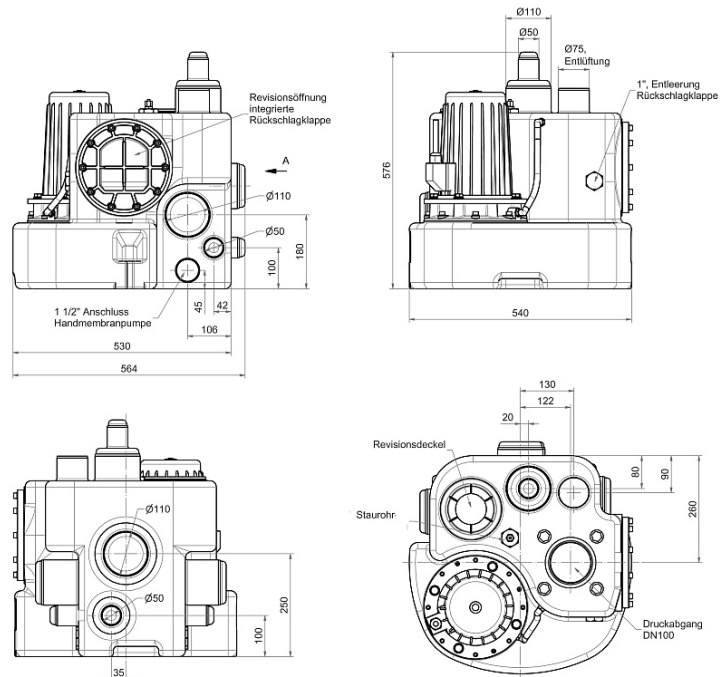
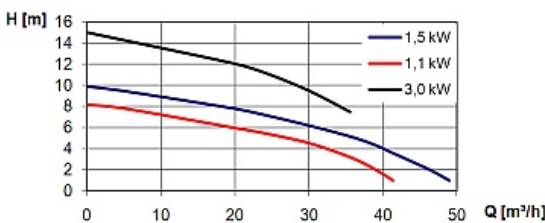
**Abmessungen und Kennlinie:****Technische Daten:**

Typ	Art.-Nr.	P <sub>1</sub> [kW]	U [V]	I <sub>N</sub> [A]	n [min <sup>-1</sup> ]	Q <sub>max</sub> [m³/h]	H <sub>max</sub> [m]	Gewicht [kg]
GH-Kompakt 1,1 D	80597762	1,1	400	2,9	1400	41	8,1	32,5
GH-Kompakt 1,5 D	80597764	1,5	400	3,3	1400	49	9,9	34,5
GH-Kompakt 3,0 2P D	80597766	3,0	400	6,2	2800	35	15,0	36,0

**Lieferumfang:**

- Einzelanlage mit integrierter Rückschlagklappe, Flanschstück DN 100 für Druckleitung, flexible Verbindung für Entlüftungsleitung mit Spannschellen und Schaltanlage ZPS1.